

ПРОИЗВОДСТВЕННАЯ ПРОГРАММА

| Пропускная способность | Варианты исполнения | |
|-----------------------------------|-------------------------------------|------------------------------------|
| 2000/5 = 5 л/мин или 300 л/час | = прозрачн. пластм. отстойник | MK = мет. отстойник с контактами |
| 2000/5/50 = 5 л/мин или 300 л/час | U = двойной фильтр с переключен. | |
| 2000/10 = 10 л/мин или 600 л/час | D = прозр. отст., теплоотр. экран | |
| 2000/18 = 18 л/мин или 1080 л/час | K = прозр. отстойник с контактами | S = беспотенц. вод. датчик /зонд/ |
| 2000/40 = 40 л/мин или 2400 л/час | KD = прозр. отст. с контакт., экран | H = фильтр с подогрев. 12в или 24в |
| 2000/130 = 130 л/мин или 7800 л/ч | M = металлический отстойник | |

ВОДОУДЕЛИТЕЛЬ И ТОПЛИВНЫЙ ФИЛЬТР

В 1992 году фирма "Виллиборд Лёзинг Фильтр Техник" разработала поколение топливных фильтров **Сепар-2000** как эффективную систему отделения воды и твердых частиц, содержащихся в топливе. Оба компонента - вода и частицы - приводят к преждевременному износу двигателю, вызывая необходимость дорогостоящего ремонта.

ФУНКЦИЯ СЕПАР 2000

Процесс сепарации и фильтрации обеспечивается благодаря новой патентованной системе, которая в разной степени применяется у всех фильтров, обладающих, несмотря на свою компактную конструкцию, высокой пропускной способностью. Принципиальным является встройка Сепар 2000 только во всасывающую магистраль топливопровода, т.е. между баком и подкачивающим насосом. Топливо попадает в фильтр через впускное отверстие А или В, неиспользованное отверстие закрывается приданной заглушкой.

Ступень 1

Направляясь после впуска вниз, поток топлива интенсивно закручивается во внутреннем шнеке пассивного

циклона. Всё, что тяжелее топлива, а это вода и грязь, начинает отделяться под действием центробежных сил.

Ступень 2

Вращаясь, топливо достигает секции отстойника, где капли воды и тяжёлые твёрдые частицы сначала отбрасываются на стенки отстойника, затем собираются и осаждаются на дне.

Ступень 3

Поток направляется вверх, где снова происходит его закрутка уже на внешних шнеках циклона. Благодаря различной длине шнеков и двойному полному изменению направления движения, происходит отделение маленьких капель воды и мельчайших твёрдых частиц. Эти выделения, собираясь в более крупные, опускаются на дно отстойника. Таким образом, уже на этой стадии из топлива удаляется подавляющая часть воды и грязи.

Ступень 4

Непосредственно под фильтрующим элементом живое сечение потока топлива значительно увеличивается, вследствие чего наступает относительное успокоение потока. Это также способствует дальнейшему выпадению мельчайших составляющих воды и твёрдых частиц.

Процесс предварительной очистки осаждаёт подавляющую часть воды и твёрдых частиц грязи в отстойнике и тем самым значительно увеличивает срок службы фильтрующего элемента.

Ступень 5

Окончательная фильтрация остающихся в топливе твёрдых частиц и воды производится фильтрующим элементом, изготовленным из специального материала. Элементы поставляются с различной величиной ячеек. Очищенное топливо покидает фильтр через выходное отверстие С или D (неиспользованное отверстие закрывается приданной заглушкой).

ГЛАВНЫЕ ОСОБЕННОСТИ

- Поставка с различной пропускной способностью от 1 до 260 л/мин., т.е. для двигателей мощностью от 5 до 10000 кВт.
- Компактность конструкции - возможность различных вариантов подсоединения и простота монтажа.
- Высокая степень отделения содержащейся в топливе воды (вода, согласно испытаниям RTUV, больше не обнаруживалась).
- Увеличение срока службы фильтрующего элемента, благодаря обратной промывке.
- Полная защита подкачивающего насоса, насоса высокого давления, форсунок, клапанов и поршней от преждевременного износа, увеличение срока службы дизельной аппаратуры в 4-5 раз.
- Минимальные затраты на встройку и обслуживание.

ОБЛАСТЬ ПРИМЕНЕНИЯ ФИЛЬТРА

- Автомобильная промышленность - грузовые и легковые автомобили, автобусы, коммунальный автотранспорт, автокраны и другая техника на автошасси.
- Строительно-дорожные машины, сельскохозяйственные машины, автопогрузчики, компрессоры и т.д.
- Двигатели для речных и морских судов.
- Стационарные двигатели-генераторы и насосные агрегаты.
- Горнопромышленные машины.
- АЗС и нефтехранилища.
- по заказам на поставке находятся фильтры специального назначения.

ПРИМЕНЕНИЕ ДЛЯ СУДОВ

- Предлагаются двойные переключающиеся фильтры, поставляемые по запросам с дистанционным датчиком уровня воды в отстойнике.

ИСПЫТАНИЯ И СЕРТИФИКАЦИЯ

- Сертификат ДИН ИСО 9002
- ТЮФ Земли Северный Рейн-Вестфалия, ФРГ
- Департамент автомобильного движения ФРГ
- Немецкий технический департамент военно-морских сил
- Сертификат германского Ллойда
- Сертификат английского Ллойда
- Сертификат французского Бюро Веритас
- Сертификат итальянского РИНА

- Российский сертификат ГОСТ Р

ОЧИСТКА ТОПЛИВА В ЦИСТЕРНАХ И НА АЗС

- Для этих целей предлагаются мобильный фильтр Vuggy с электронасосом и фильтры с производительностью от 40 до 260 л/мин.

НИЗКИЕ ТЕМПЕРАТУРЫ

- Для условий зимней эксплуатации поставляются фильтры.

ЗАПАСНЫЕ ФИЛЬТРУЮЩИЕ ЭЛЕМЕНТЫ

Инструкция по встройке:

Сепар 2000 встраивается во всасывающую магистраль топливопровода, т.е. между баком и подкачивающим насосом.

Демонстрируйте (если имеются) штатные фильтры в этой части топливопровода и в легкодоступном месте сделайте разрез, либо используйте освободившееся место для Сепар 2000.

Обратите внимание на возможность подвода впускной и выпускной частей топливопровода с обеих сторон Сепар 2000.

В легкодоступном месте трубопровода делается разрез и встраивается фильтр Сепар 2000 (Все другие фильтры, имеющие во всасывающем трубопроводе, должны быть демонтированы!).

Фильтр может быть встроен выше или ниже топливного бака. Однако наиболее желательная встройка, когда выпускное отверстие фильтра находится на уровне с верхним кантом топливного бака.

При расположении фильтра ниже или выше топливного бака необходима установка запорного крана перед фильтром, так как иначе при снятии крышки фильтра топливо может вытечь из бака. После встройки Сепар 2000 необходимо фильтр наполнить топливом, чтобы избежать длительной холостой работы подкачивающего насоса и насоса высокого давления.

Избегайте прямых углов при встройке или используйте прямоугольные штуцера с круглыми резиновыми сальниками.

Обратите внимание на требуемое расстояние 30 или 60 мм, необходимое для снятия крышки фильтра при замене фильтрующего элемента.

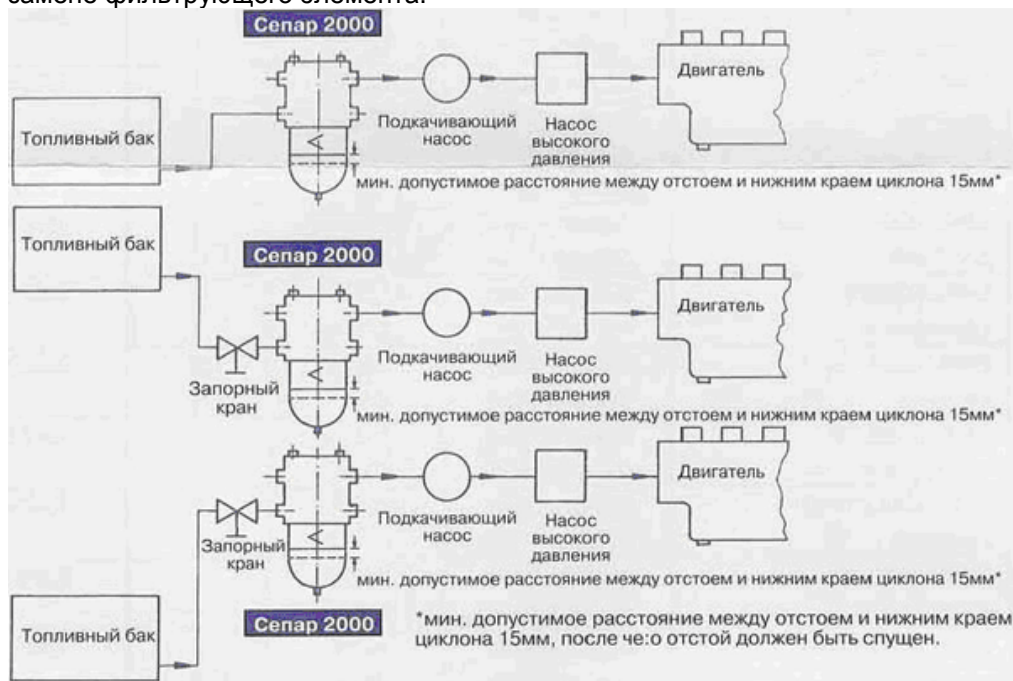

Инструкция по обслуживанию:

1. Перед профилактикой Сепар 2000 заглушить двигатель или, если установлен двойной фильтр, топливную систему переключить на другой фильтр.
2. Вывернуть болт разгерметизации на крышке фильтра.
3. Открыть спускной кран, выпустить воду и грязь с снова закрыть кран.
4. Заполнить фильтр чистым топливом, вернуть болт разгерметизации и подкачать топливо ручным насосом для удаления воздуха из топливной системы, чтобы позволить избежать холостой работы насосов. Одновременно со спуском отстоя происходит очищение фильтрующего элемента опускающимся вниз чистым топливом из верхней части фильтра, что позволяет достичь значительного увеличения срока службы элемента. Фильтрующий элемент заменяется в зависимости от увеличения его сопротивления и соответственно степени загрязнения, однако реже 1 раза в год.

Внимание: очищать прозрачный отстойник разрешается только чистым дизтопливом.

Техническое обслуживание "Сепар 2000"

Перед техническим обслуживанием Сепар 2000 заглушить двигатель.

После этого вывернуть болт разгерметизации сверху на крышке фильтра и открыть пустой кран снизу под отстойником – спустить накопившуюся там воду и грязь. Закрыть спускной кран и завернуть воздушный болт. Завести двигатель! (Попавший в фильтр воздух через уравнительный клапан отводиться в топливный бак.)

Фильтрованный элемент при этом промывается и очищается чистым топливом постоянно находящемся в верхней части фильтра над фильтрованным элементом.

Фильтрованный элемент Сепар 2000 заменяется только тогда, когда сопротивление протеканию топлива становится слишком большим и двигатель теряет мощность.

Замена элемента фильтра:

1. Заглушить двигатель или, если установлен двойной фильтр, переключить на другой.
2. Вывернуть болты крышки.
3. Снять крышку.
4. Вынуть блок пружин.
5. За проволочную рукоядку вытащить фильтрующий элемент.
6. Вставить новый фильтрующий элемент.
7. Поставить на место пружинный блок.
8. Поставить на место сальник крышки (в случае повреждения заменить).
9. Равномерно затянуть болты крышки фильтра.
10. Проверить правильность посадки крышки и прокладки.
11. Для удаления воздуха заполнить топливную систему, подкачав топливо ручным насосом.
12. Запустить двигатель или, если установлен двойной фильтр переключить по выбору.

ОБРАТНАЯ ПРОМЫВКА

Заглушите двигатель. Выверните болт разгерметизации на крышке фильтра. Откройте спускной кран. Чистое топливо, находящееся над фильтрующим элементом в верхней части фильтра, опустится обратно вниз и промоет элемент от капель воды и частичек грязи. Необходимо производить слив из фильтра до полного вымывания грязи из фильтра.

После этого закройте кран и, в случае необходимости, сняв крышку наполните фильтр топливом для удаления воздуха из топливной системы. Заверните болт разгерметизации и пустите двигатель. Если ощущается потеря мощности, замените фильтрующий элемент. В любом случае фильтрующий элемент требуется менять не реже 1 раза в год.

ЗАПАСНЫЕ ФИЛЬТРУЮЩИЕ ЭЛЕМЕНТЫ

| Тип фильтра | Фил. элемент тех. данные | Артикул-№ | Кол-во | Комплект сальников-№ | Кол-во |
|----------------------------|-----------------------------|-----------|--------|-------------------------|--------|
| SWK 2000/5 одинарный | бумага 30мк | 00530 | 1 | 30969 | 1 |
| | бумага 10мк | 00510 | 1 | | |
| SWK 2000/5/U двойной | бумага 30мк | 00530 | 2 | 30969 | 2 |
| | бумага 10мк | 00510 | 2 | | |
| SWK 2000/5/50 одинарный | бумага 30мк | 00530/50 | 1 | 30969 | 1 |
| | бумага 10мк | 00510/50 | 1 | | |
| SWK 2000/5/50/U двойной | бумага 30мк | 00530/50 | 2 | 30969 | 2 |
| | бумага 10мк | 00510/50 | 2 | | |
| SWK 2000/10 одинарный | бумага 30мк | 01030 | 1 | 30970 | 1 |
| | бумага 10мк | 01010 | 1 | | |
| SWK 2000/10/U двойной | бумага 30мк | 01030 | 2 | 30970 | 2 |
| | бумага 10мк | 01010 | 2 | | |
| SWK 2000/18 одинарный | бумага 30мк | 01830 | 1 | 30979 | 1 |
| | бумага 10мк | 01810 | 1 | | |
| SWK 2000/18/U двойной | бумага 30мк | 01830 | 2 | 30979 | 2 |
| | бумага 10мк | 01810 | 2 | | |
| SWK 2000/40 одинарный | бумага 30мк | 04030 | 1 | 30980 | 1 |
| | бумага 10мк | 04010 | 1 | | |
| SWK 2000/40/U двойной | бумага 30мк | 04030 | 2 | 30980 | 2 |
| | бумага 10мк | 04010 | 2 | | |
| SWK 2000/130 одинарный | бумага 30мк | 01830 | 4 | 30993 | 1 |
| | бумага 10мк | 01810 | 4 | | |
| SWK 2000/130/U двойной | бумага 30мк | 01830 | 8 | 30993 | 2 |
| | бумага 10мк | 01810 | 8 | | |

100 % водо- и грязеотделение Сепар 2000 обеспечивается только оригинальным фильтрующим элементом нашей фирмы. Все элементы производства других фирм являются поддельными и замена на них ведёт к потере гарантии на фильтр.

ГАБАРИТНЫЕ И УСТАНОВОЧНЫЕ РАЗМЕРЫ ФИЛЬТРОВ, НАИМЕНОВАНИЯ И НОМЕРА ДЕТАЛЕЙ

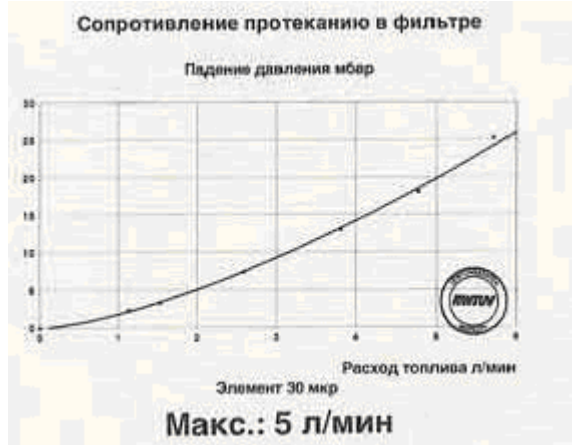

| SWK-2000/5 | | |
|------------|-------|----------------------|
| Позиция | Номер | Наименование деталей |
| 1 | 30408 | болт разгерметизации |
| 2 | 30430 | болт крышки |
| 3 | 30542 | крышка |
| 4 | 30545 | прокладка крышки |
| 5 | 30295 | нажимной блок |
| 7 | 00530 | элемент фильтра |
| 8 | 30447 | шайба |
| 9 | 30541 | корпус |
| 10 | 30565 | сальник отстойника |
| 11 | 30564 | фланец отстойника |
| 12 | 30548 | центрифуга |
| 13 | 30561 | болт отстойника |
| 14 | 30471 | заглушка |
| 15 | 30984 | отстойник |
| 16 | 40002 | сальник |
| 17 | 30366 | спускной кран |
| 18 | 30560 | болт |
| 19 | 30558 | сальник для поз.1 |
| 20 | 30472 | сальник для поз.14 |

Вес: 1,4 кг

* Резьба впускных и выпускных отверстий М 16 х 1,5 по ДИН 3852 часть 3 форма W (для O-кольца) выборочно правая или левая.

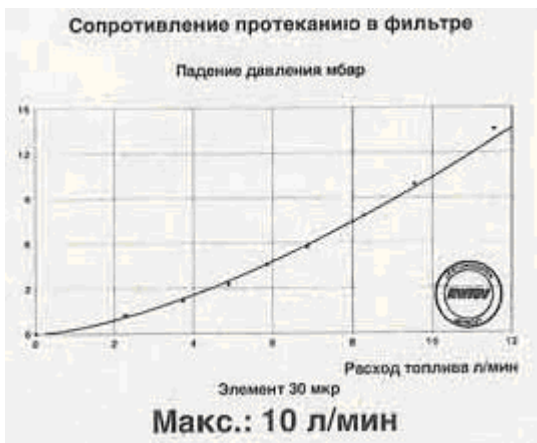
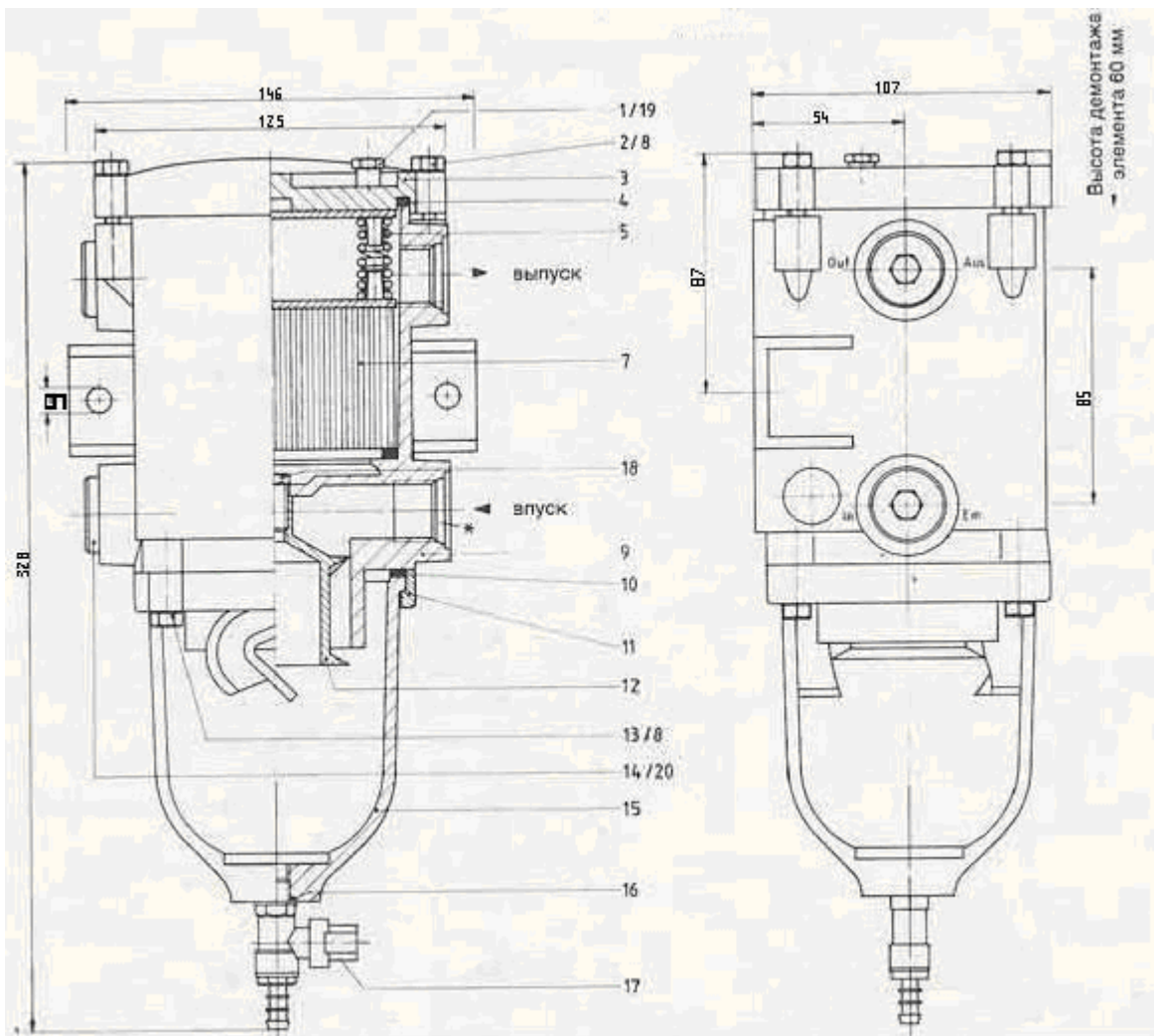

| SWK-2000/10 | | |
|-------------|-------|----------------------|
| Позиция | Номер | Наименование деталей |
| 1 | 30408 | болт разгерметизации |
| 2 | 30567 | болт крышки |
| 3 | 30553 | крышка |
| 4 | 30556 | прокладка крышки |
| 5 | 30297 | нажимной блок |
| 7 | 01030 | элемент фильтра |
| 8 | 30448 | шайба |
| 9 | 30552 | корпус |
| 10 | 30576 | сальник отстойника |
| 11 | 30569 | фланец отстойника |

| | | |
|----|-------|--------------------|
| 12 | 30563 | центрифуга |
| 13 | 30568 | болт отстойника |
| 14 | 30226 | заглушка |
| 15 | 30985 | отстойник |
| 16 | 40002 | сальник |
| 17 | 30366 | спускной кран |
| 18 | 30560 | болт |
| 19 | 30558 | сальник для поз.1 |
| 20 | 40003 | сальник для поз.14 |

Вес: 2,1 кг

* Резьба впускных и выпускных отверстий М 22 х 1,5 по ДИН 3852 часть 3 форма W (для О-кольца) выборочно правая или левая.

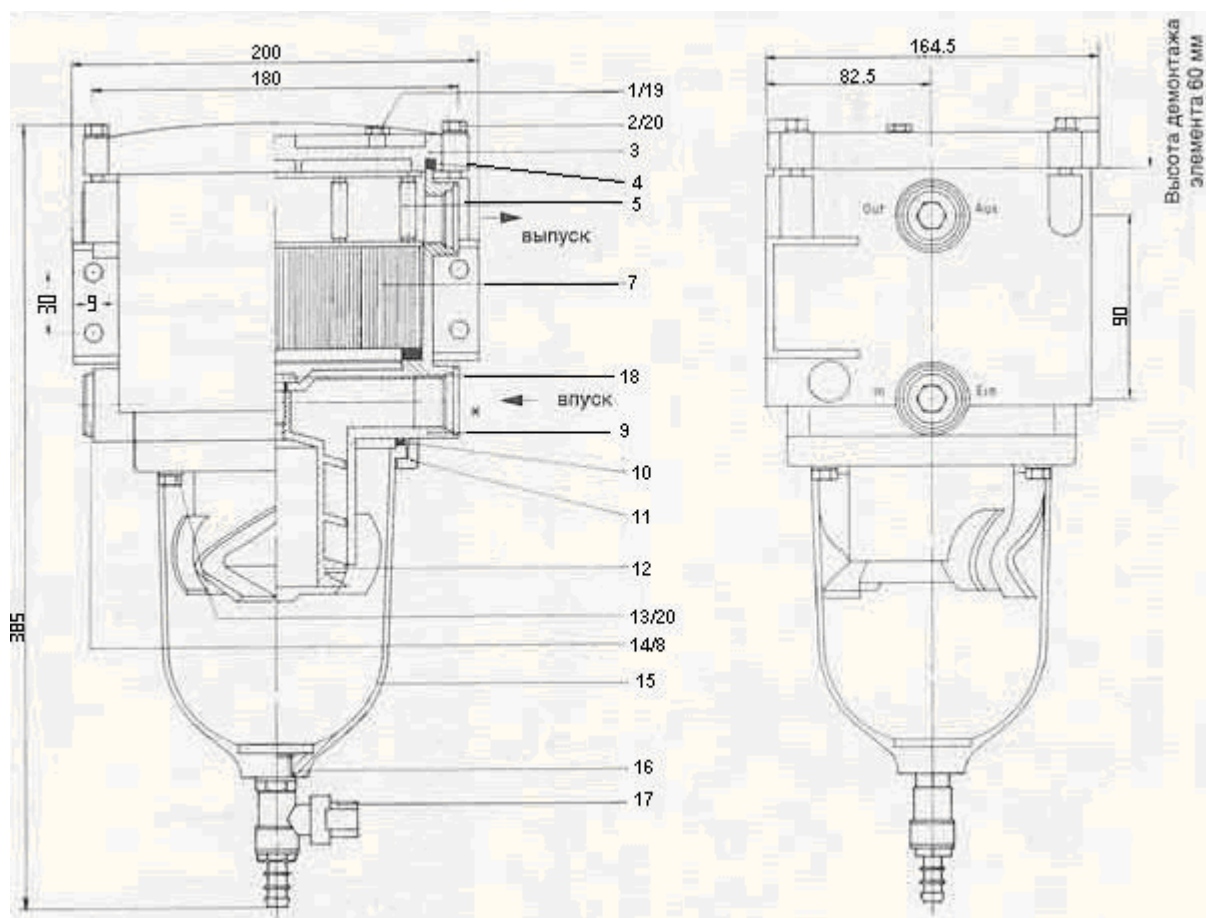

Сопротивление протеканию в фильтре

Падение давления мбар

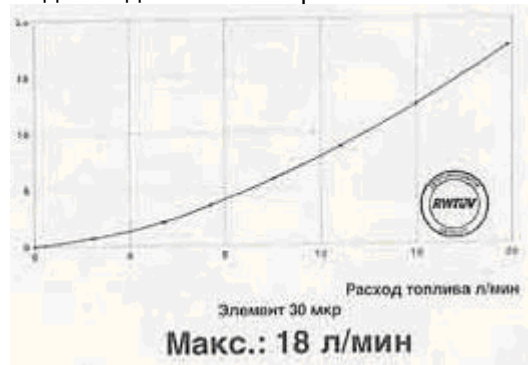

| SWK-2000/18 | | |
|-------------|-------|----------------------|
| Позиция | Номер | Наименование деталей |
| 1 | 30408 | болт разгерметизации |

| | | |
|----|-------|--------------------|
| 2 | 30452 | болт крышки |
| 3 | 30572 | крышка |
| 4 | 30421 | прокладка крышки |
| 5 | 30298 | нажимной блок |
| 7 | 01830 | элемент фильтра |
| 8 | 30721 | сальник для поз.14 |
| 9 | 30428 | корпус |
| 10 | 30423 | сальник отстойника |
| 11 | 30575 | фланец отстойника |
| 12 | 30429 | центрифуга |
| 13 | 30567 | болт отстойника |
| 14 | 30705 | заглушка |
| 15 | 30986 | отстойник |
| 16 | 30472 | сальник |
| 17 | 30343 | спускной кран |
| 18 | 30560 | болт |
| 19 | 30558 | сальник для поз.1 |
| 20 | 30448 | шайба |

Вес: 4 кг

* Резьба впускных и выпускных отверстий М 26 х 1,5 по ДИН 3852 часть 3 форма W (для О-кольца)
выборочно правая или левая

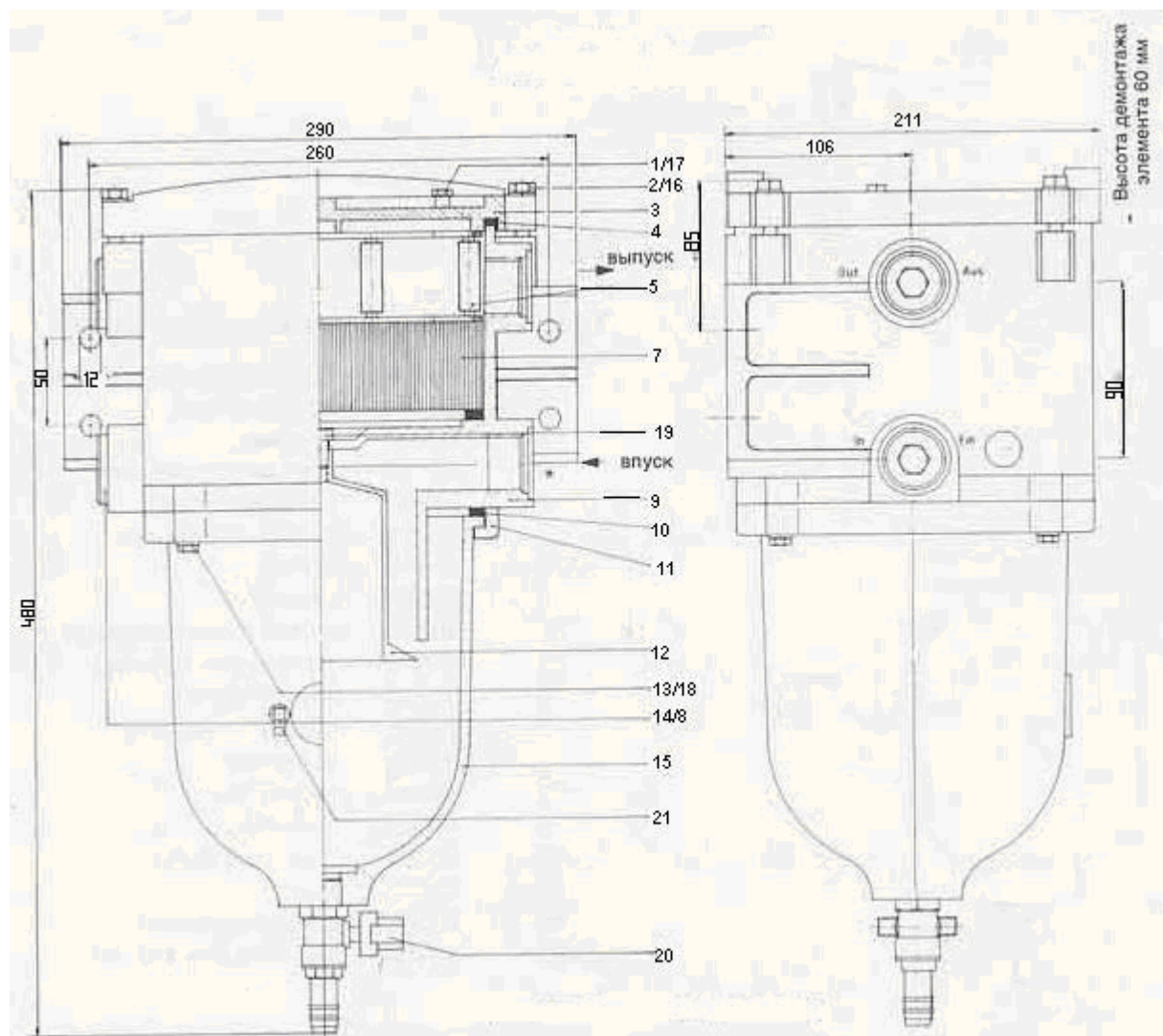

Сопротивление протеканию в фильтре
Падение давления мбар

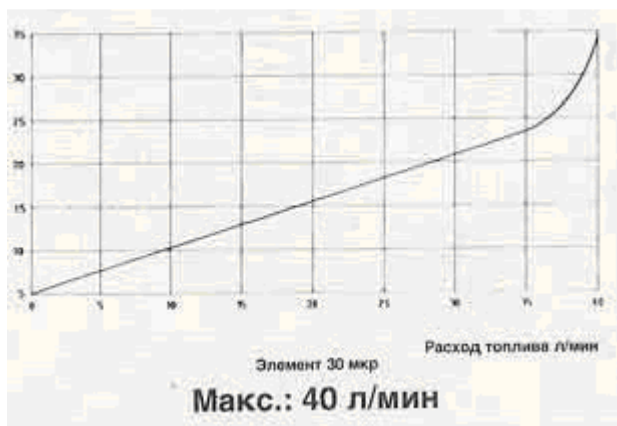

| SWK-2000/40 МК | | |
|-----------------------|-------|---------------------------|
| Позиция | Номер | Наименование деталей |
| 1 | 30408 | болт разгерметизации |
| 2 | 30404 | болт крышки |
| 3 | 30435 | крышка |
| 4 | 30440 | прокладка крышки |
| 5 | 30299 | нажимной блок |
| 7 | 04030 | элемент фильтра 30 мкр |
| 8 | 30544 | сальник для поз.14 |
| 9 | 30434 | корпус |
| 10 | 30442 | сальник отстойника |
| 11 | 30446 | фланец отстойника |
| 12 | 30438 | центрифуга |
| 13 | 30567 | болт отстойника |
| 14 | 30445 | заглушка |
| 15 | 30457 | отстойник (металлический) |
| 16 | 30021 | шайба |
| 17 | 30558 | сальник для поз.1 |
| 18 | 30448 | шайба |
| 19 | 30560 | болт |
| 20 | 30456 | спускной кран |
| 21 | 30402 | водяной датчик |
| 22X | 30649 | водяной зонд |

Вес: 7, 8 кг

* Резьба впускных и выпускных отверстий М 33х 2 по ДИН 3852 часть 3 форма W (для O-кольца) выборочно правая или левая.

SWK-2000/5/50/U Спарка

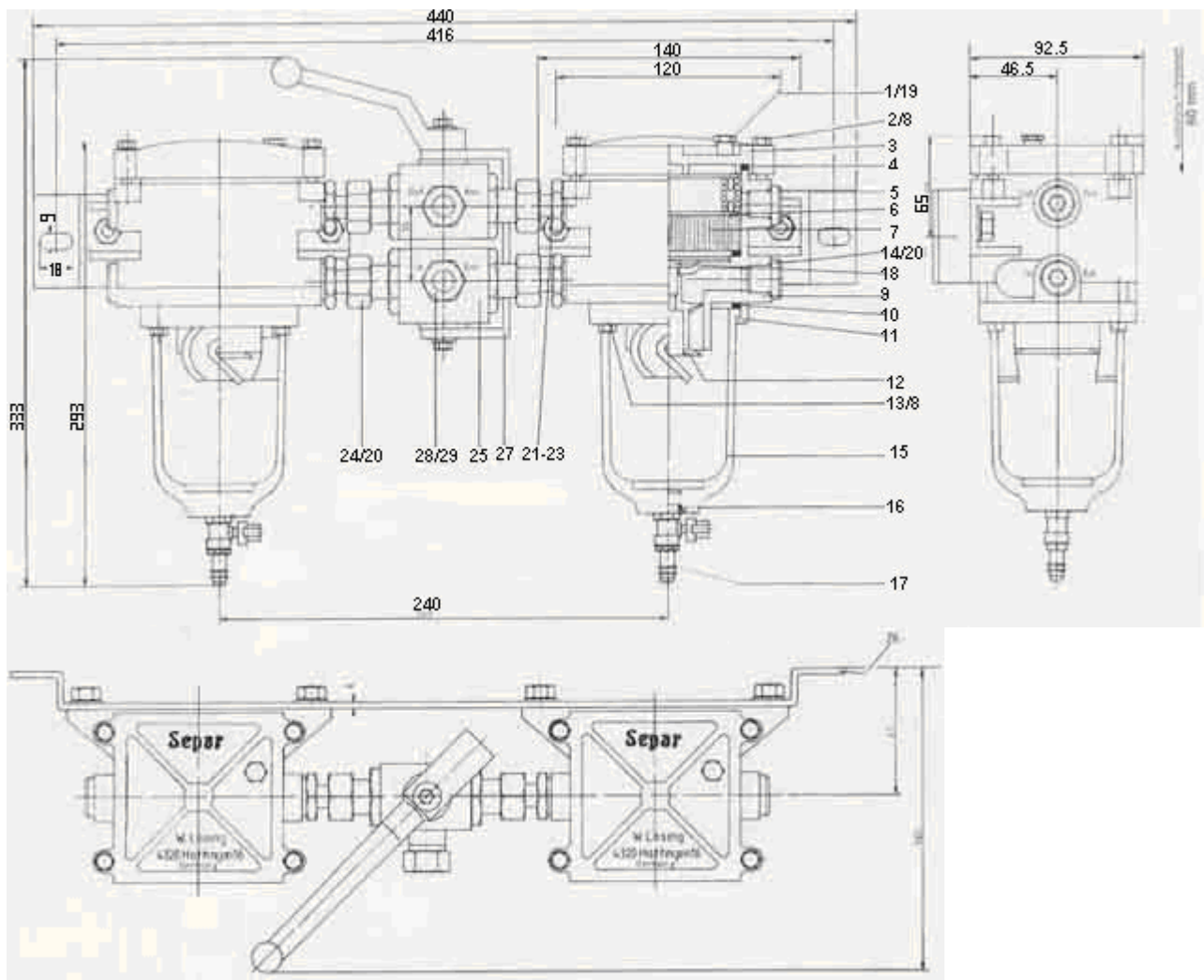

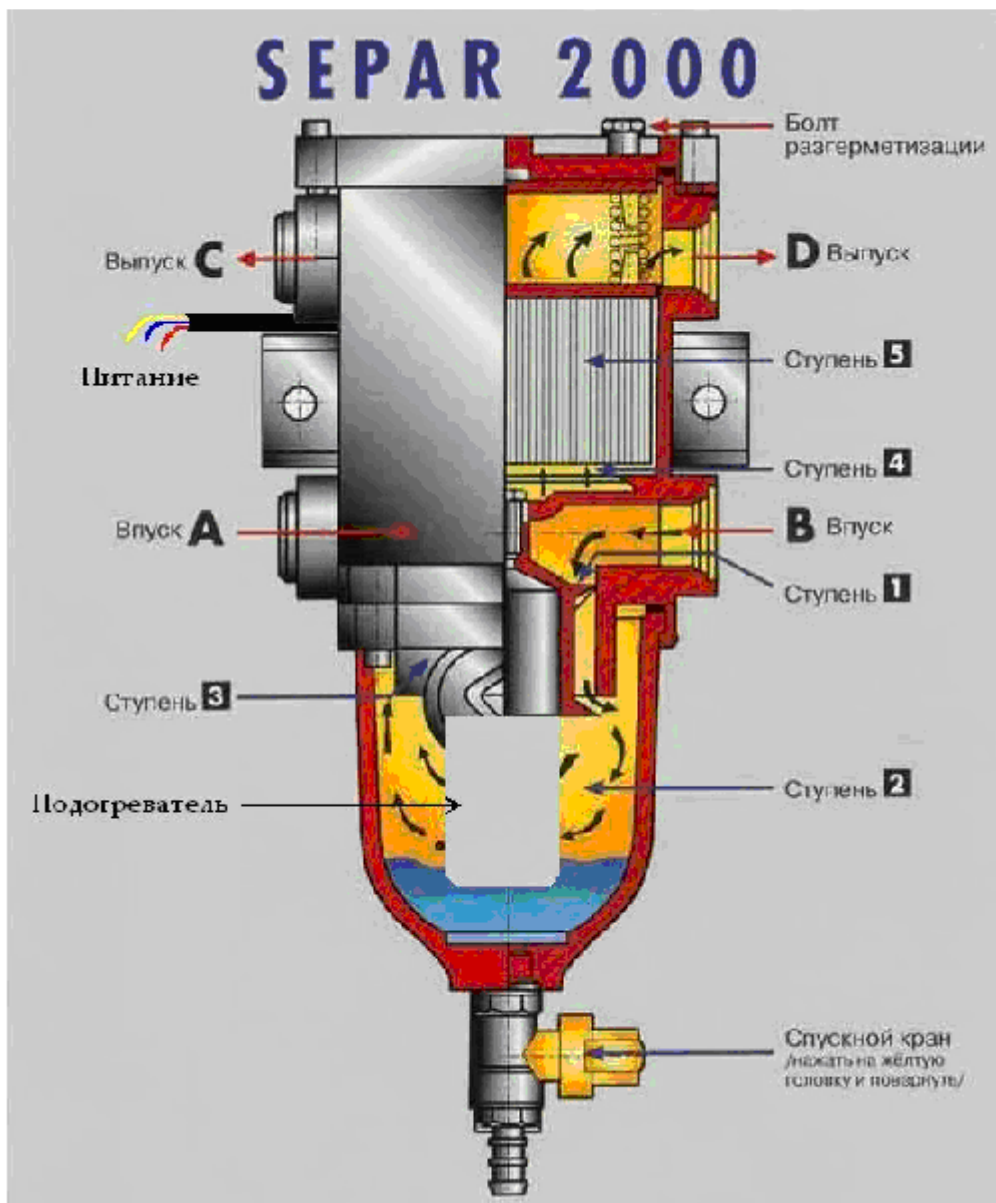

ФУНКЦИИ СЕПАР 2000 С ПОДОГРЕВАТЕЛЕМ ДИЗТОПЛЕВА

Расположенный внутри отстойника нагревательный элемент эффективно подогревает поток топлива, растапливая выделяющийся парафин. Тем самым удаётся избежать забивание им фильтра. Управление подогревом осуществляется автоматически термостатом, включающем подогрев при температуре ниже приблизительно $+5^{\circ}\text{C}$ и выключающем при температуре около $+10^{\circ}\text{C}$. Это означает, что даже с включённым подогревателем при температуре топлива более приблизительно $+10^{\circ}\text{C}$ система подогрева не работает. Функционирование нагрева определяется зажиганием контрольной лампочки в активной позиции подогревателя. В аварийных случаях при забросе температуры более приблизительно $+80^{\circ}\text{C}$ подогрев отключает тепловой предохранитель, находящийся внутри корпуса фильтра на одной плате с управляющим реле.

Встройка фильтра с подогревателем осуществляется согласно инструкции по монтажу, подключение подогрева - согласно далее проведенной электросхеме.

Фильтры поставляются в двух вариантах подключения:

1. Фильтры SWK 2000/5/50/H и SWK 2000/10/H с подогревом только при работающем двигателе/генераторе. Система подогрева включается поворотным тумблером с контрольной лампочкой. При остановке двигателя система подогрева автоматически отключается.

2. Фильтры SWK 2000/5/50/HZ и SWK 2000/10/HZ обладают возможностью задействовать подогрев как при работающем двигателе, так и перед его стартом, что особенно важно для успешного пуска в зимних условиях. При включённом зажигании активируется подогрев, выключаемый через 3 минуты встроенным в фильтр таймером. Тем самым двигатель запускается с уже предварительно подогретым топливом. После старта управление подогревом осуществляется автоматически в границах вышеуказанных температур.

ОБЛАСТЬ ПРИМЕНЕНИЯ

Фильтр Сепар 2000 с подогревателем может быть вмонтирован во все автомобили с дизельными двигателями с бортовым электрооборудованием 12 в или 24 в. Таковыми являются грузовые и легковые автомобили, автобусы, строительно-дорожные и сельскохозяйственные машины.

МОНТАЖНЫЕ РАЗМЕРЫ

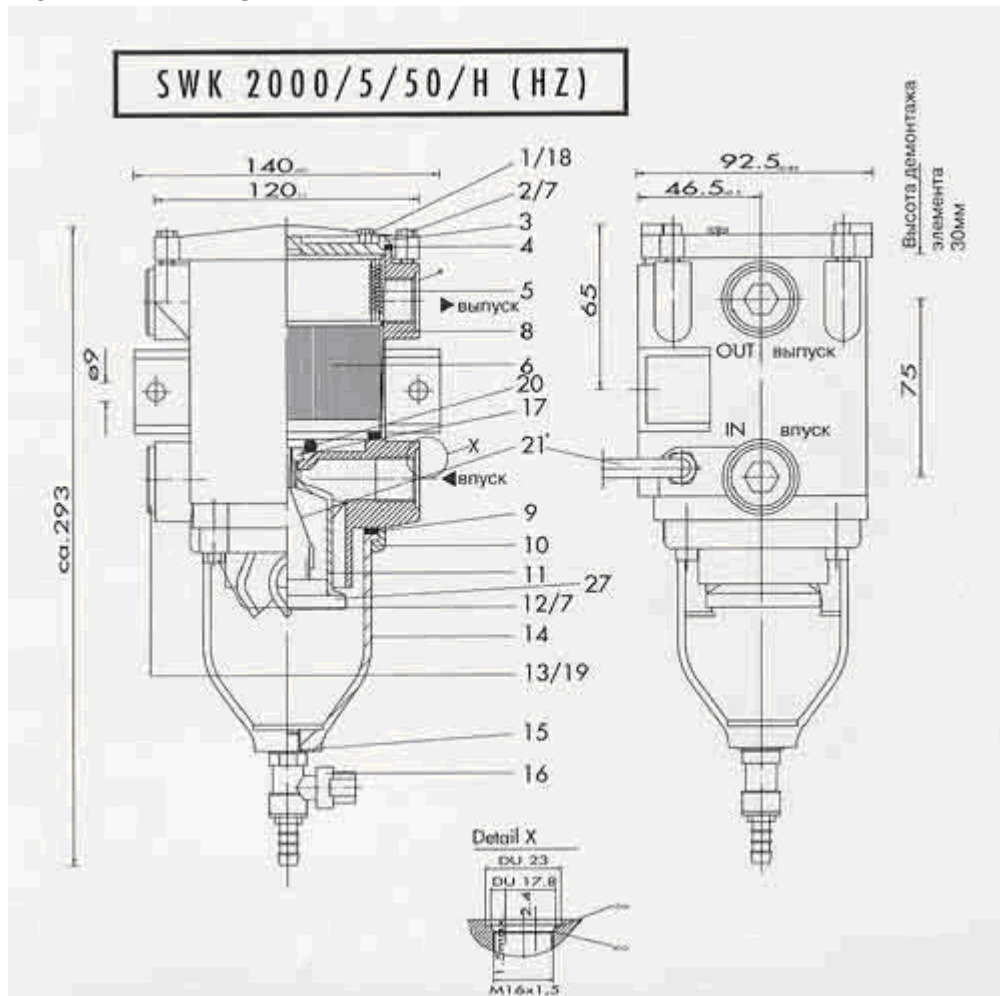

Гидродиаграмма сопротивления фильтра
SWK 2000/5/50/H-HZ



Макс. расход: 5л/мин

Резьба впуска и выпуска: M16x1,5

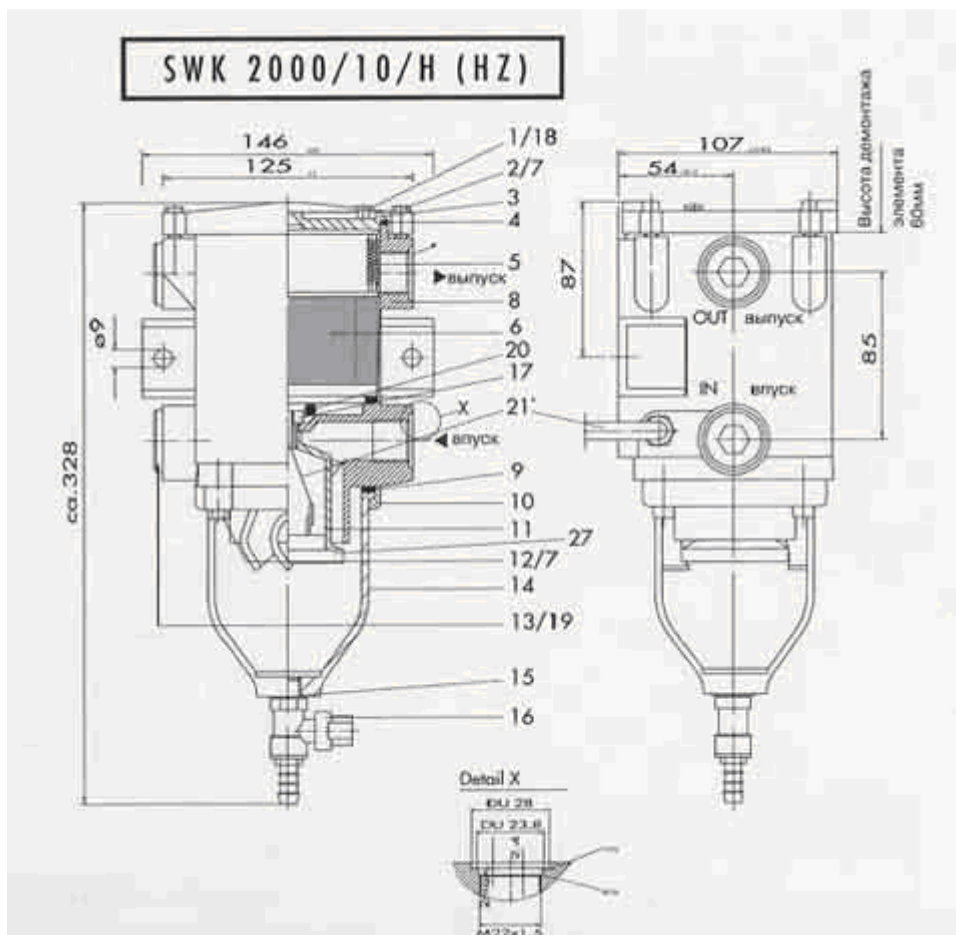

Гидродиаграмма сопротивления фильтра
SWK 2000/10/H-HZ



Макс. расход: 10л/мин

Резьба впуска и выпуска: M22x1,5

| Поз. | Номер | | Кол-во | Наименование |
|------|-----------------|---------------|--------|----------------------|
| | SWK 2000/5/50/H | SWK 2000/10/H | | |
| 1 | 30408 | 30408 | 1 | болт разгерметизации |
| 2 | 30430 | 30567 | 4 | болт крышки |
| 3 | 30542 | 30553 | 1 | крышка |
| 4 | 30545 | 30556 | 1 | прокладка крышки |
| 5 | 30296 | 30297 | 1 | пружинный блок |
| 6 | 00530/50H | 01030/H | 1 | фильтрующий элемент |

| | | | | |
|----|---------|---------|---|-------------------------|
| 7 | 30447 | 30448 | 8 | шайба |
| 8 | 10175 | 10130 | 1 | корпус |
| 9 | 30565 | 30576 | 1 | сальник отстойника |
| 10 | 30564 | 30569 | 1 | фланец отстойника |
| 11 | 10141 | 10142 | 1 | циклон |
| 12 | 30561 | 30568 | 4 | болт отстойника |
| 13 | 30471 | 30226 | 2 | заглушка |
| 14 | 30984 | 30985 | 1 | отстойник |
| 15 | 40002 | 40002 | 1 | сальник |
| 16 | 30366 | 30366 | 1 | спускной кран |
| 17 | 10112 | 10112 | 1 | пустотельный болт |
| 18 | 30558 | 30558 | 1 | сальник для поз. 1 |
| 19 | 30472 | 40003 | 2 | сальник для поз. 13 |
| 20 | 10101 | 10101 | 1 | платина с терм. и пред. |
| 21 | 10103 | 10103 | 1 | эл. провода нагревателя |
| 22 | 10105 | 10105 | 1 | стопорный винт |
| 23 | 30053-1 | 30053-1 | 1 | поворотный тумблер |
| 24 | 30054-1 | 30054-1 | 1 | реле 24в |
| 25 | 30055 | 30055 | 1 | предохранители 20а |
| 26 | 30087 | 30087 | 9 | плоск. электроразъём |
| 27 | 10123 | 10118 | 1 | нагреватель 24в/350вт |

ЭЛЕКТРОСХЕМА ПОДКЛЮЧЕНИЯ

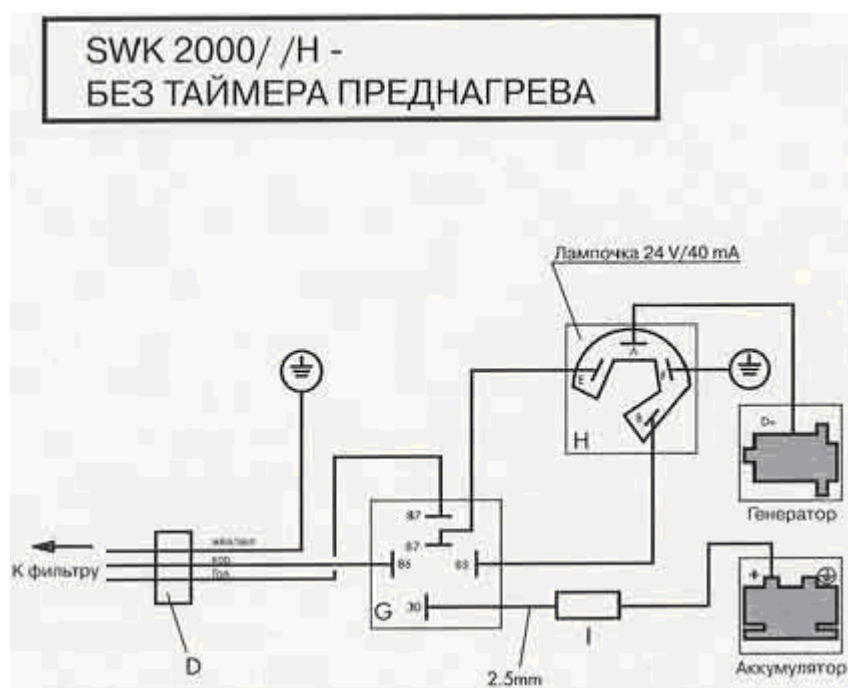

| Поз. | Наименование |
|------|--|
| D | Комплект проводов |
| G | Реле |
| H | Поворотный тумблер с контрольной лампочкой |
| I | Предохранители 20а |

| Одinarные фильтры | Двойные переключающиеся фильтры | Особенности исполнения | л/мин | Одinarн. фильтры. Резьба отверстия впуска и выпуска. | Двойные фильтры. Диаметр впускн. и вып. трубопровода. |
|-------------------|---------------------------------|--------------------------|-------|--|---|
| SWK-2000/5 | SWK-2000/5/U | прозрачный отстойник | 5 | M16x1,5 | 12мм |
| SWK-2000/5/50 | SWK-2000/5/50/U | прозрачный отстойник | 5 | M16x1,5 | 12мм |
| SWK-2000/5/50/K | SWK-2000/5/50/UK | проз. отст. с контактами | 5 | M16x1,5 | 12мм |
| SWK-2000/5/50/D | SWK-2000/5/50/UD | прозр. отстойник, экран | 5 | M16x1,5 | 12мм |
| SWK-2000/5/50/KD | SWK-2000/5/50/UKD | пр. отст. с конт., экран | 5 | M16x1,5 | 12мм |
| SWK-2000/5/50/M | SWK-2000/5/50/UM | металлическ. отстойник | 5 | M16x1,5 | 12мм |
| SWK-2000/5/50/MK | SWK-2000/5/50/UMK | мет. отст. с контактами | 5 | M16x1,5 | 12мм |
| SWK-2000/5/50/H | | проз. отст., нагреватель | 5 | M16x1,5 | |
| SWK-2000/10 | SWK-2000/10/U | прозрачный отстойник | 10 | M22x1,5 | 15мм |
| SWK-2000/10/K | SWK-2000/10/UK | проз. отст. с контактами | 10 | M22x1,5 | 15мм |
| SWK-2000/10/D | SWK-2000/10/UD | прозр. отстойник, экран | 10 | M22x1,5 | 15мм |
| SWK-2000/10/KD | SWK-2000/10/UKD | пр. отст. с конт., экран | 10 | M22x1,5 | 15мм |
| SWK-2000/10/M | SWK-2000/10/UM | металлическ. отстойник | 10 | M22x1,5 | 15мм |
| SWK-2000/10/MK | SWK-2000/10/UMK | мет. отст. с контактами | 10 | M22x1,5 | 15мм |
| SWK-2000/10/H | | проз. отст., нагреватель | 10 | M22x1,5 | |
| SWK-2000/18 | SWK-2000/18/U | прозрачный отстойник | 18 | M26x1,5 | 22мм |
| SWK-2000/18/K | SWK-2000/18/UK | проз. отст. с контактами | 18 | M26x1,5 | 22мм |
| SWK-2000/18/D | SWK-2000/18/UD | прозр. отстойник, экран | 18 | M26x1,5 | 22мм |
| SWK-2000/18/KD | SWK-2000/18/UKD | пр. отст. с конт., экран | 18 | M26x1,5 | 22мм |
| SWK-2000/18/M | SWK-2000/18/UM | металлическ. отстойник | 18 | M26x1,5 | 22мм |
| SWK-2000/18/MK | SWK-2000/18/UMK | мет. отст. с контактами | 18 | M26x1,5 | 22мм |
| SWK-2000/40/M | SWK-2000/40/UM | металлическ. отстойник | 40 | M33x2,0 | 35мм |
| SWK-2000/40/MK | SWK-2000/40/UMK | мет. отст. с контактами | 40 | M33x2,0 | 35мм |
| SWK-2000/40/MS | SWK-2000/40/UMS | мет. отст., водяной зонд | 40 | M33x2,0 | 35мм |
| SWK-2000/40/2/MK | | мет. отст. с контактами | 80 | Диам. 42мм | |
| SWK-2000/130/MK | SWK-2000/130/UMK | мет. отст. с контактами | 130 | 2" | 2" |
| SWK-2000/130/MS | SWK-2000/130/UMS | мет. отст., водяной зонд | 130 | 2" | 2" |
| SWK-2000/130/2/MK | | мет. отст. с контактами | 260 | 3" | |

- Другие варианты изготавливаются по запросу.
- Стандартное исполнение дизельных фильтров с ячейкой фильтрующего элемента 30мк.
- Принципиально при выборе варианта фильтра - пропускная способность фильтра должна быть больше, чем производительность подкачивающего насоса.
- Например, для двигателя с производительностью подкачивающего насоса 8 л/мин подходит фильтр Сепар 2000/10 с пропускной способностью 10 л/мин.
- Для речных и морских судов в целях безопасности применимы только двойные фильтры.